

Многофункциональная цеолитовая установка осушки масел "Трансформер Ойл 1500R"

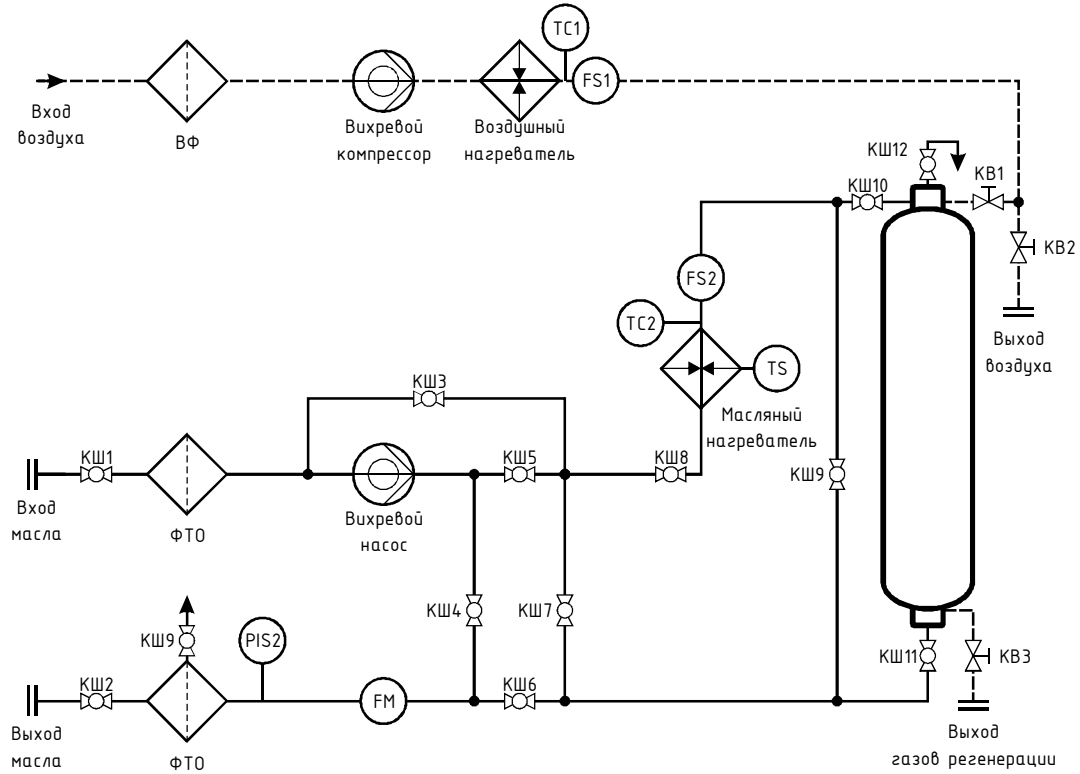

Режимы работы "Трансформер Ойл 1500R"
Перекачка масла с фильтрацией

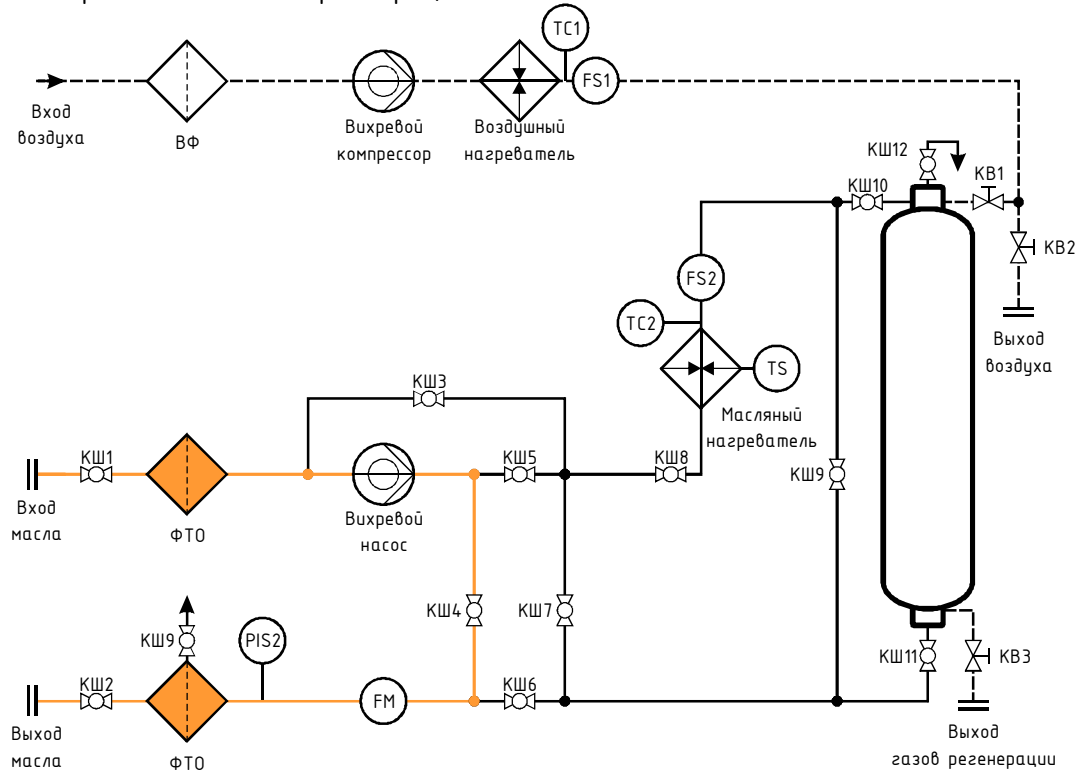

Режимы работы "Трансформер Ойл 1500R"
 Перекачка масла с фильтрацией и нагревом

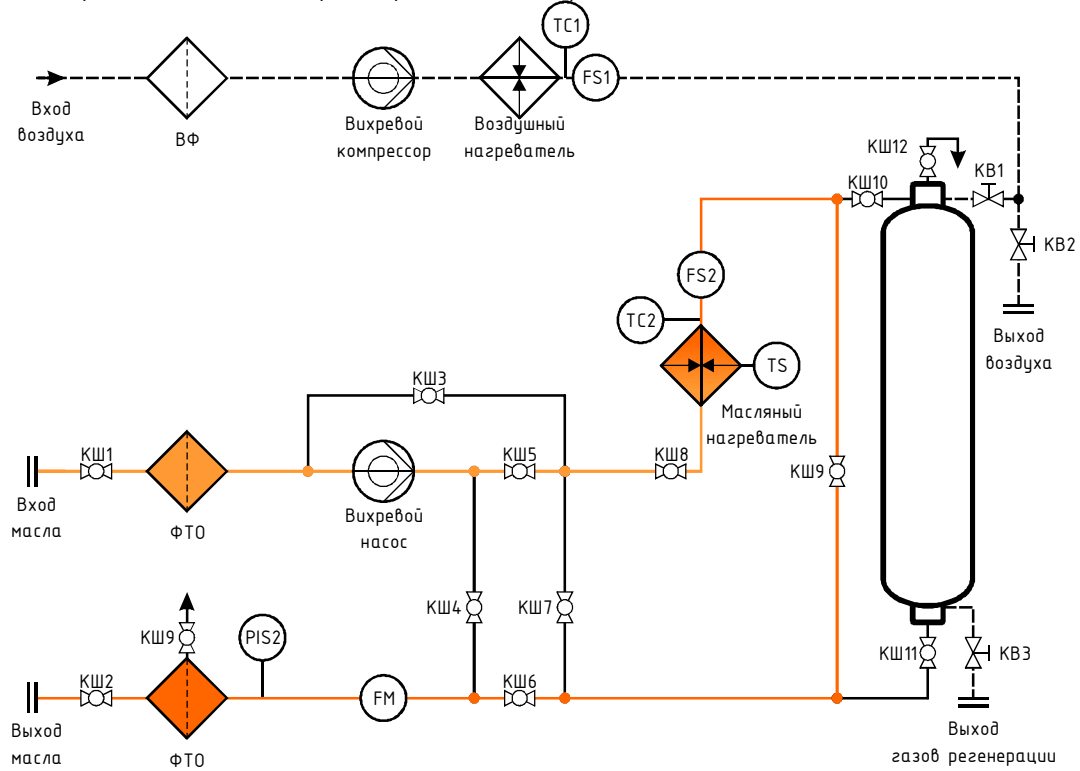

Режимы работы "Трансформер Ойл 1500R"
Осушка масла

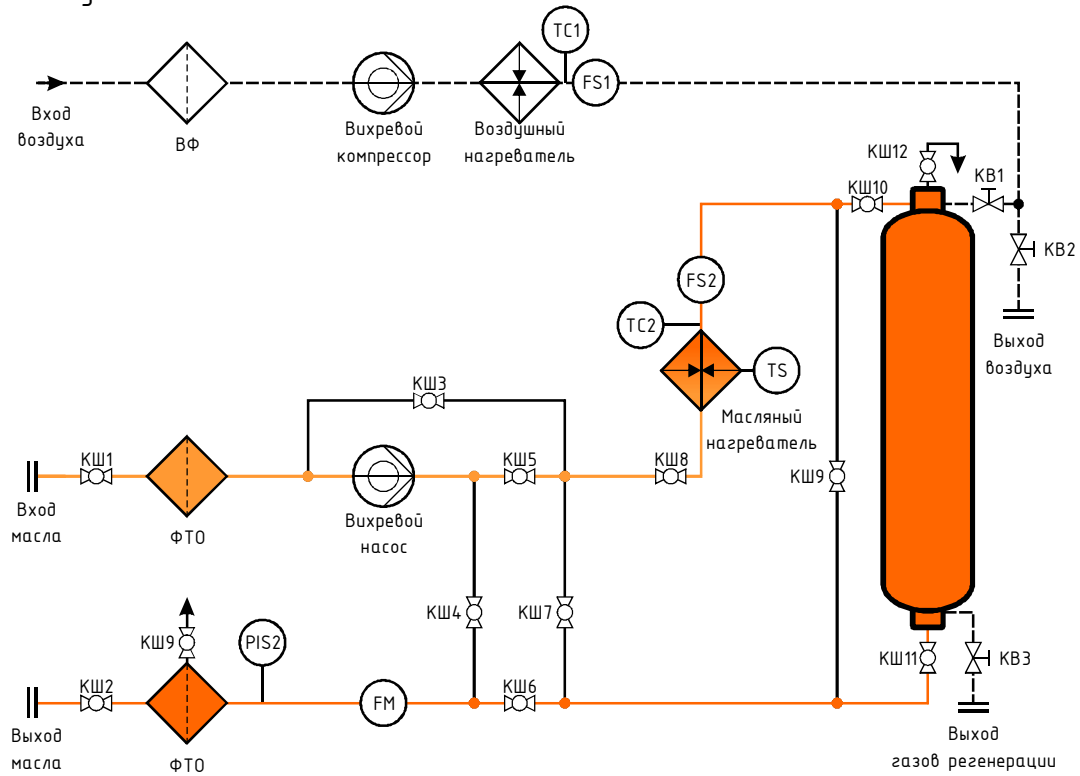

Режимы работы "Трансформер 00л 1500R"
Откачка масла из нагревателя

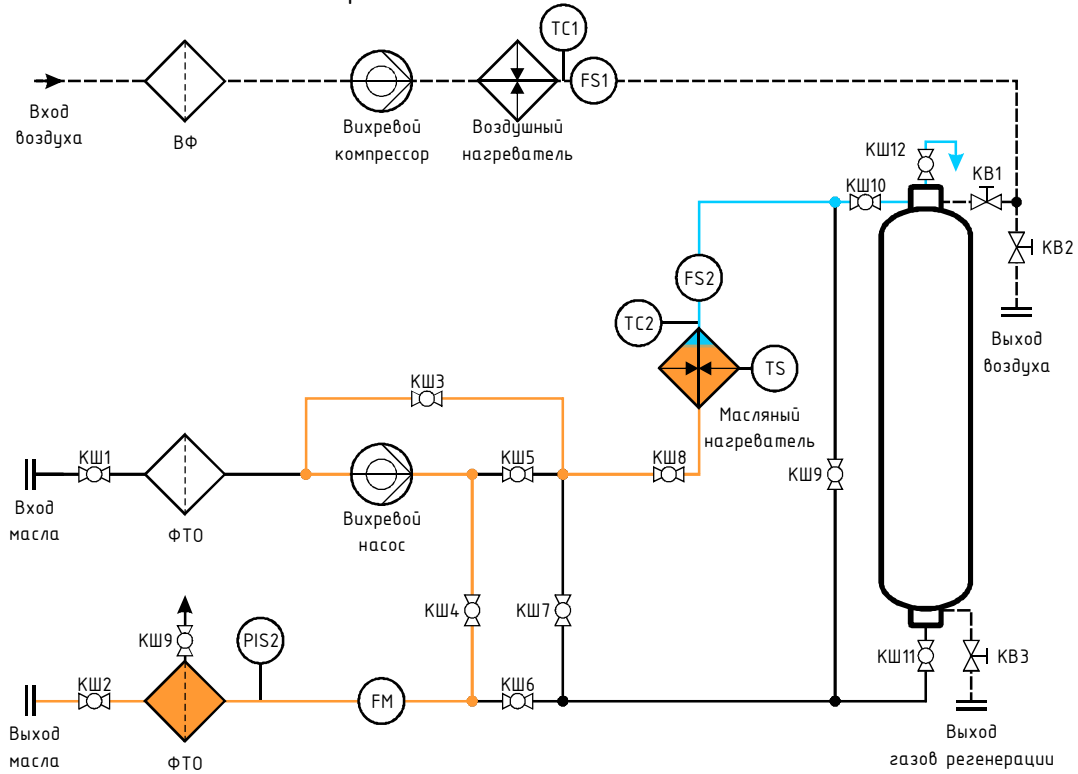

Режимы работы "Трансформер 00л 1500R"
Откачка масла из адсорбера

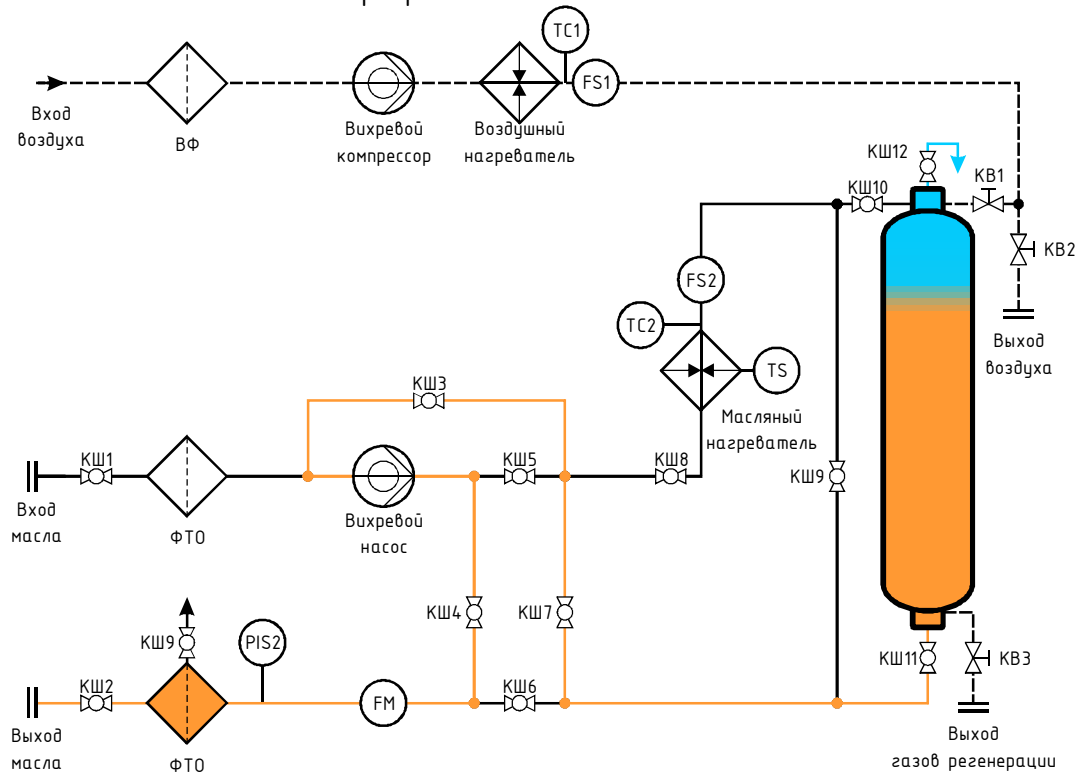

Режимы работы "Трансформер Ойл 1500R"
 Подготовка/Регенерация сорбента

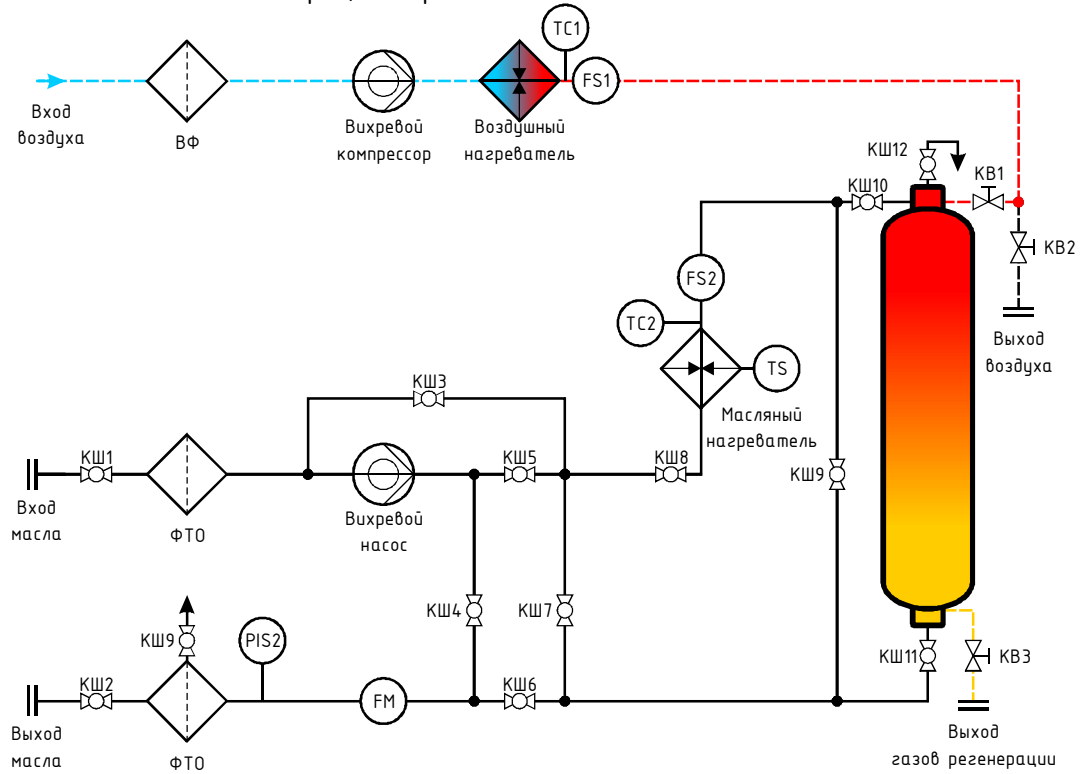

Режимы работы "Трансформер Ойл 1500R"
Поддача горячего воздуха

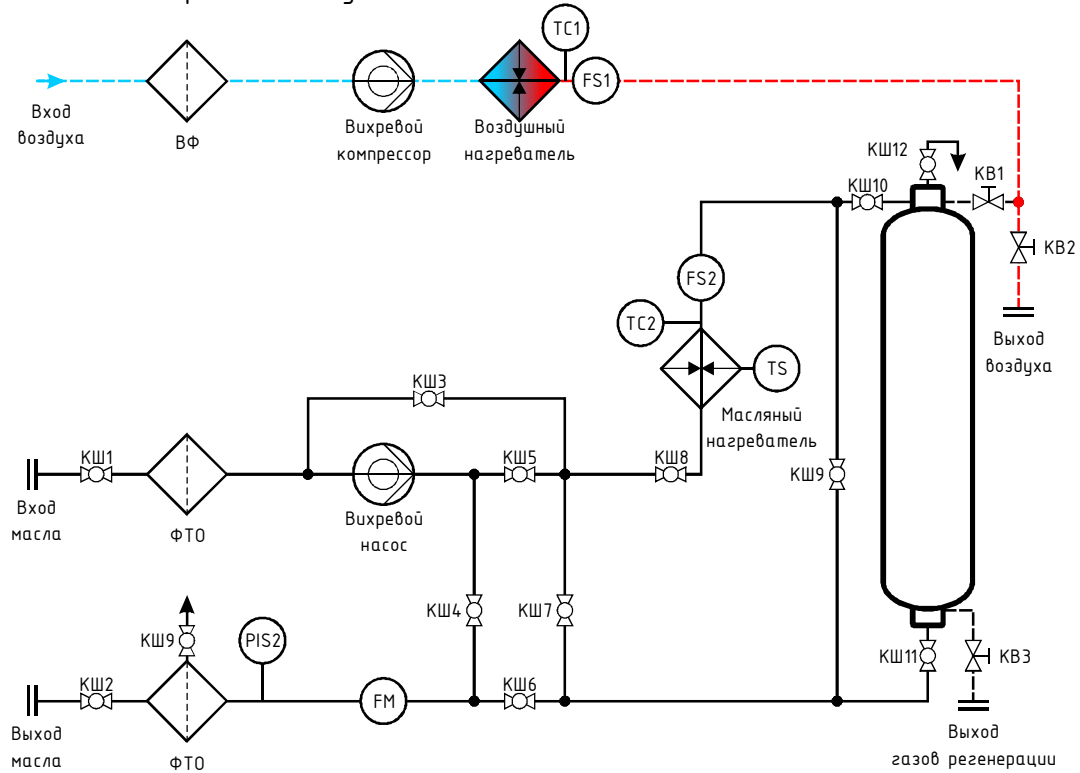

Режимы работы "Трансформер Ойл 1500R"
Осушка воздуха

